

	1	2	3	4	5	6	7	8
A								
B								
C								
D								
E								
F								
	137.00							
	136.00							
	135.00							
	134.00							
	133.00							
	132.00							
	131.00							
Caurules teknes atzīmes	1	134.65	134.77	134.81	134.93	135.00	135.94	135.80
Projekt. zemes virsmas atzīmes	2	136.20	136.64	136.64	137.17	137.20	137.35	137.57
Esoša zemes virsmas atzīmes	3							
Cauruļvada materiāls un diametrs	4	PP caurule ar uznavu 200/174 ieguldes klase T8			PP caurule ar uznavu ieguldes klase T8			PP caurule ar uznavu ieguldes klase T8
Kritums	5	0.0054			0.0038	0.0054	0.0038	
Garums	5			62.25		11.70		
Pamatne	6	Blietēta smiltis 150 mm			Blietēta smiltis 150 mm			
Attālums	7	22.00	7.65	5.50	21.80	11.30	6.20	4.50
Akas Nr.	8	K-14	K1-1	K1-2	K1-3	K1-4	K1-5	K1-6
								K1-7
								K1-8
								K1-8a
								K1-7
								K1-9

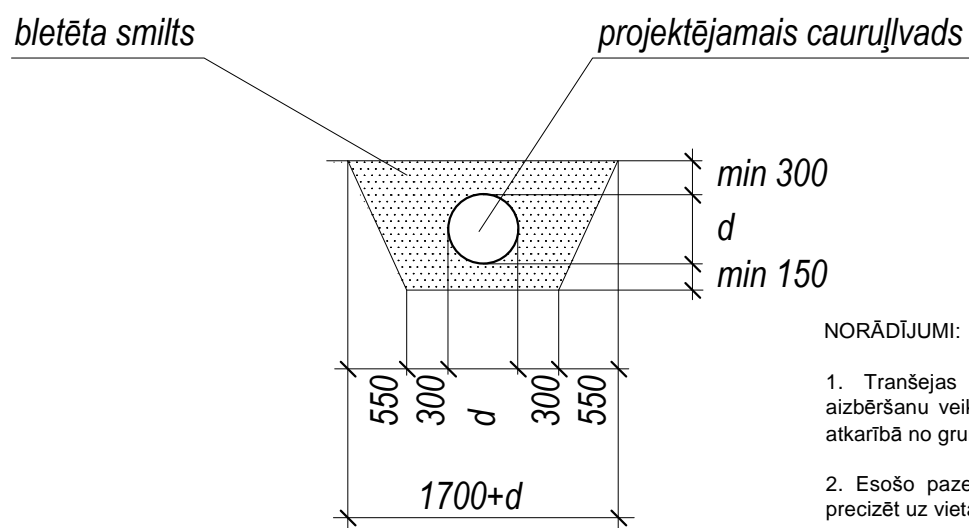

- NORĀDĪJUMI:
- Tranšējas sagatavošanu, cauruļvadu ieguldīšanu un tranšējas aizbēršanu veikt saskaņā ar cauruļu izgatavotāju rekomendācijām un atkarībā no grunts ģeoloģiskajiem apstākļiem.
 - Esošo pazemes komunikāciju izvietojumu un ieguldīšanas dziļumu precizēt uz vietas.

ARHITEKTU BIROJS
REM PRO

LR Uzņēmuma reģ.Nr. 41503041904
Būvkomersanta reģ.Nr. 4827-R
Viestura 2, Daugavpils, LV-5403, Latvija
tālr./fax. 65421398, e-mail: rem@rem.lv

Pasūtītājs:		Ludzas novada pašvaldība		Pasūtījuma Nr.	
				19/2009	
Autoceļa P49 tranzīta ielu rekonstrukcija Ludzā (Tālavijas iela no pilsētas robežas līdz Baznīcas ielai, Baznīcas iela no Tālavijas ielas līdz Latgales ielai un Latgales iela no Baznīcas ielas līdz Latgales šķērsielai)					
2.būvprojekts					
1. šķiras autoceļa P 49 tranzīta ielu Tālavijas iela no Kuļņeva ielas līdz Baznīcas ielai, Baznīcas iela no Tālavijas ielas līdz Latgales ielai, Latgales iela no Baznīcas ielas līdz Latgales šķērsielai rekonstrukcijai					
1.Maija iela. Baznīcas iela. Garenprofils K1.					
K-14; K1-1, 2, 3, 4, 5, 6, 7, 8, 8a, 9. (Izmaiņas)					
AMATA NOSAUKUMS	VĀRDS, UZVĀRDS	PARAKSTS	DATUMS	ARHĪVA REĢISTRĀCIJAS Nr.	RĀŠĒJUMA MARKA, Nr.
Būvprojekta ŪKTdal.vad.	S.Kuzņecovs		03.2013.		
Projektēja	S.Kuzņecovs		03.2013.		
				ŪKT-3i	TP
				ver.1:100, hor. 1:500	1